

## SCHOTT CERAN®

Thanks to the innovative production process developed and patented by SCHOTT, all Häfele glass hobs are manufactured without the use of arsenic or heavy metals. This solution, unique in the world, ensures measurable benefits for the natural environment. At the end of their long lifespan, Häfele ceramic hobs may be recycled and reused as construction material.

Look after the environment with SCHOTT Ceran and Häfele.

ด้วยกระบวนการและนวัตกรรมการผลิตที่จดลิขสิทธิ์ของ SCHOTT ทำให้การผลิตกระจกเตาของเฮเฟิลทั้งหมดไม่ต้องใช้สารหนูหรือโลหะหนักเจือปน ค่าตอบที่เป็นเอกลักษณ์เฉพาะตัวนี้เป็นตัวชี้วัดได้ว่าเป็นประโยชน์ให้กับสภาพแวดล้อมทางธรรมชาติ นอกจากนี้ด้วยอายุการใช้งานที่ยาวนาน จึงสามารถนำกระจกเตาของ เฮเฟิลมารีไซเคิลและนำกลับมาใช้ใหม่เหมือนวัสดุก่อสร้างอื่น ๆ

ดูแลสิ่งแวดล้อมด้วยกระจก SCHOTT Ceran และ Häfele

HÄFELE

## CERAMIC HOB: PLUS SERIES

เตาไฟฟ้ากระจกเซรามิก: พลัส ซีรีส์



### SMART SLIDING

Cat. No. 495.06.135

Price: ~~18,170.-~~  
Special: **10,900.-**

- Material: Ceramic glass top black
- 2 Cooking zones:  
Front Ø165 mm (1,200 W)  
Rear Ø200 mm (1,800 W)
- Slide and touch control
- 9 Stages power setting
- Safety lock
- Timer 1-99 minutes
- Individual timer/zone
- Residual heat indicator
- Automatic safety switch-off
- Electrical connection rating: 3,000 W
- Voltage: 220-240 V, 50/60 Hz

- วัสดุ: กระจกเซรามิกสีดำ
- 2 หัวเตาไฟฟ้า:  
ด้านหน้าขนาด Ø165 มม. (1,200 วัตต์)  
ด้านหลังขนาด Ø200 มม. (1,800 วัตต์)
- การควบคุมแบบสัมผัส และแบบเลื่อนสไลด์
- ระดับความร้อน 9 ระดับ
- ระบบล็อกเพื่อความปลอดภัยสำหรับเด็ก
- ฟังก์ชันตั้งเวลาปิดอัตโนมัติ 1-99 นาที
- ระบบตั้งเวลา
- ฟังก์ชันแสดงความร้อนคงเหลือ
- พลังงานไฟฟ้ารวมที่ใช้: 3,000 วัตต์
- แรงดันไฟฟ้าที่ใช้งาน: 220-240 โวลต์, 50/60 เฮิรตซ์

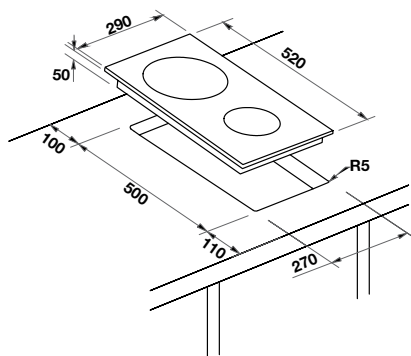

- ขนาดผลิตภัณฑ์ (ก x ล x ส): 290 x 520 x 50 มม.
- ขนาดติดตั้ง (ก x ล): 270 x 500 มม.



### TRAVERS

Cat. No. 495.06.149

Price: ~~12,820.-~~  
Special: **7,690.-**

- Material: Ceramic glass top black
- 1 Cooking zone:  
Ø210/140 mm (1,150/2,300 W)
- Touch control
- 9 Stages power setting
- Safety lock
- Timer 1-99 minutes
- Residual heat indicator
- Electrical connection rating: 2,300 W
- Voltage: 220-240 V, 50/60 Hz

- วัสดุ: กระจกเซรามิกสีดำ
- 1 หัวเตาไฟฟ้า:  
ขนาด Ø210/140 มม. (1,150/2,300 วัตต์)
- การควบคุมแบบสัมผัส
- ระดับความร้อน 9 ระดับ
- ระบบล็อกเพื่อความปลอดภัยสำหรับเด็ก
- ฟังก์ชันตั้งเวลาปิดอัตโนมัติ 1-99 นาที
- ฟังก์ชันแสดงความร้อนคงเหลือ
- พลังงานไฟฟ้ารวมที่ใช้: 2,300 วัตต์
- แรงดันไฟฟ้าที่ใช้งาน: 220-240 โวลต์, 50/60 เฮิรตซ์

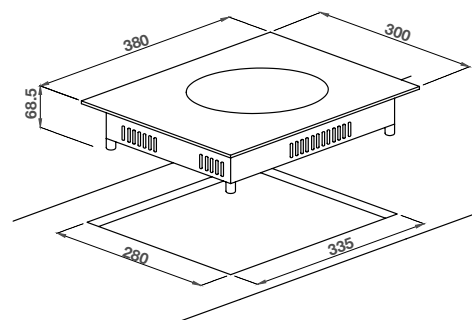

- ขนาดผลิตภัณฑ์ (ก x ล x ส): 300 x 380 x 68.5 มม.
- ขนาดติดตั้ง (ก x ล): 280 x 335 มม.

## CERAMIC HOB: PLUS SERIES

เตาไฟฟ้ากระจกเซรามิก: พลัส ซีรีส์

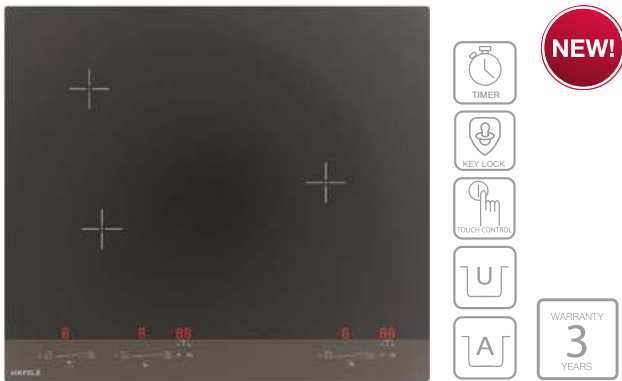

### PLUS-3C

Cat. No. 495.06.171

Price: ~~26,510.-~~  
Special: **15,900.-**

- Material: Ceramic glass top black
- 3 Cooking zones:  
Front left Ø200 mm (1,800 W)  
Rear left Ø165 mm (1,200 W)  
Front right Ø200 mm (1,000/2,200 W)
- Touch control
- Safety lock
- 7 Stages power settings
- Timer 1-99 minutes
- Warming function, Pause function
- Operating time limitation, Residual heat indicator
- Electrical connection rating: 5,200 W
- Voltage: 220-240 V, 50/60 Hz

- วัสดุ: กระจกเซรามิกสีดำ
- 3 หัวเตาไฟฟ้า:  
ด้านหน้าซ้ายขนาด Ø200 มม. (1,800 วัตต์)  
ด้านหลังซ้ายขนาด Ø165 มม. (1,200 วัตต์)  
ด้านหน้าขวาขนาด Ø200 มม. (1,000/2,200 วัตต์)
- การควบคุมแบบสัมผัส
- ระบบล็อคเพื่อความปลอดภัยสำหรับเด็ก
- ระดับความร้อน 7 ระดับ
- ฟังก์ชันตั้งเวลาปิดอัตโนมัติ 1-99 นาที
- ฟังก์ชันอุ่นอาหาร, ฟังก์ชันหยุดการทำงานชั่วคราว
- ระบบตัดการทำงานเมื่อเปิดเตาทิ้งไว้นานเกินกำหนด, ฟังก์ชันแสดงความร้อนคงเหลือ
- พลังงานไฟฟ้ารวมที่ใช้: 5,200 วัตต์
- แรงดันไฟฟ้าที่ใช้งาน: 220-240 โวลต์, 50/60 เฮิรตซ์

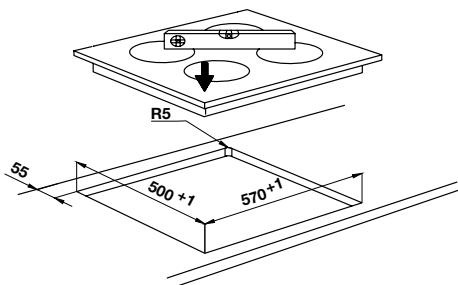

- ขนาดผลิตภัณฑ์ (ก x ล x ส) : 520 x 590 x 55 มม.
- ขนาดติดตั้ง (ก x ล) : 500 x 570 มม.

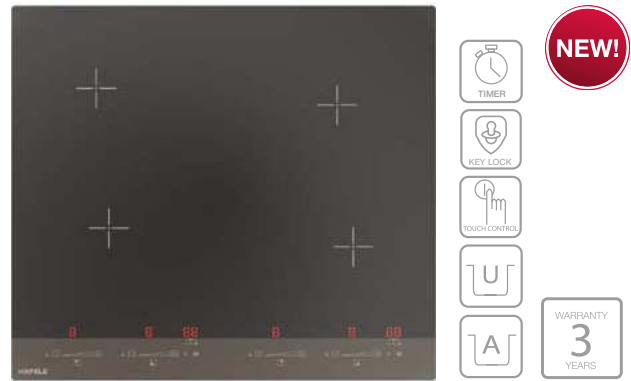

### PLUS-4C

Cat. No. 495.06.170

Price: ~~26,510.-~~  
Special: **15,900.-**

- Material: Ceramic glass top black
- 4 Cooking zones:  
Front left Ø200 mm (1,800 W)  
Rear left and front right Ø165 mm (1,200 W)  
Rear right Ø200 mm (1,800 W)
- Touch control
- Safety lock
- 7 Stages power settings
- Timer 1-99 minutes
- Warming function, Pause function
- Operating time limitation, Residual heat indicator
- Electrical connection rating: 6,000 W
- Voltage: 220-240 V, 50/60 Hz

- วัสดุ: กระจกเซรามิกสีดำ
- 4 หัวเตาไฟฟ้า:  
ด้านหน้าซ้ายขนาด Ø200 มม. (1,800 วัตต์)  
ด้านหลังซ้ายขนาดและหน้าขวาขนาด Ø165 มม. (1,200 วัตต์)  
ด้านหลังขวาขนาด Ø200 มม. (1,800 วัตต์)
- การควบคุมแบบสัมผัส
- ระบบล็อคเพื่อความปลอดภัยสำหรับเด็ก
- ระดับความร้อน 7 ระดับ
- ฟังก์ชันตั้งเวลาปิดอัตโนมัติ 1-99 นาที
- ฟังก์ชันอุ่นอาหาร, ฟังก์ชันหยุดการทำงานชั่วคราว
- ระบบตัดการทำงานเมื่อเปิดเตาทิ้งไว้นานเกินกำหนด, ฟังก์ชันแสดงความร้อนคงเหลือ
- พลังงานไฟฟ้ารวมที่ใช้: 6,000 วัตต์
- แรงดันไฟฟ้าที่ใช้งาน: 220-240 โวลต์, 50/60 เฮิรตซ์

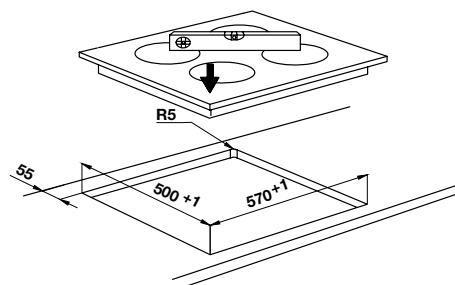

- ขนาดผลิตภัณฑ์ (ก x ล x ส) : 520 x 590 x 55 มม.
- ขนาดติดตั้ง (ก x ล) : 500 x 570 มม.

## CERAMIC HOB: 5-SERIES

เตาไฟฟ้ากระจกเซรามิก: 5 ซีรีส์

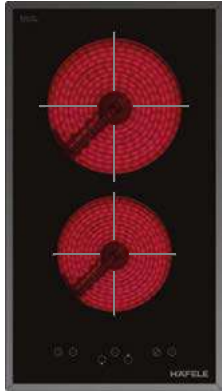

HH-302SCGCN

Cat. No. 495.06.059

Price: ~~15,830.-~~

Special: **9,490.-**

- Material: Ceramic glass to top black
- 2 Cooking zones:  
Front Ø165 mm (1,200 W)  
Rear Ø200 mm (1,800 W)
- Touch control
- 9 Stages power setting
- Safety lock
- Timer 1-99 minutes
- Over-heating protection
- Operating time limitation
- Residual heat indicator
- Electrical connection rating: 3,000 W
- Voltage: 220-240 V, 50/60 Hz

- วัสดุ: กระจกเซรามิกสีดำ
- 2 หัวเตาไฟฟ้า:  
ด้านหน้าขนาด Ø165 มม. (1.200 วัตต์)  
ด้านหลังขนาด Ø200 มม. (1.800 วัตต์)
- การควบคุมแบบสัมผัส
- ระดับความร้อน 9 ระดับ
- ระบบล็อคเพื่อความปลอดภัยสำหรับเด็ก
- ฟังก์ชันตั้งเวลาปิดอัตโนมัติ 1-99 นาที
- ระบบตัดการทำงานเมื่อความร้อนเกิน
- ระบบตัดการทำงานเมื่อเปิดเตาทิ้งไว้นานเกินกำหนด
- ฟังก์ชันแสดงความร้อนคงเหลือ
- พลังงานรวมที่ใช้: 3.000 วัตต์
- แรงดันไฟฟ้าที่ใช้งาน: 220-240 โวลต์, 50/60 เฮิรตซ์

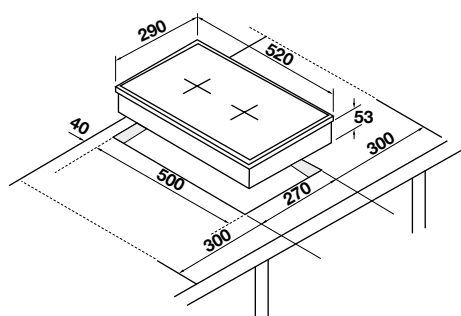

- ขนาดผลิตภัณฑ์ (ก x ล x ส): 290 x 520 x 53 มม.
- ขนาดติดตั้ง (ก x ล): 270 x 500 มม.

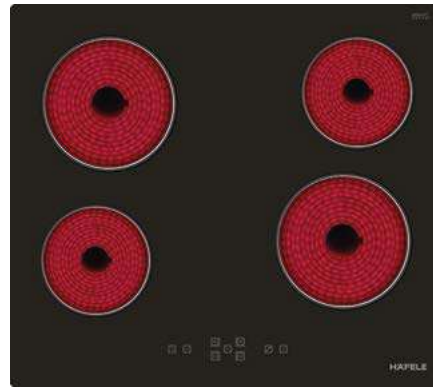

HH-406TE

Cat. No. 495.06.102

Price: ~~26,510.-~~

Special: **15,900.-**

- Material: Ceramic glass top black
- 4 Cooking zones  
Front left Ø165 mm (1,200 W)  
Rear left and front right Ø200 mm (1,800 W)  
Rear right Ø165 mm (1,200 W)
- Touch control
- 9 Stages power setting
- Safety lock
- Timer 1-99 minutes
- Over-heating protection
- Operating time limitation
- Residual heat indicator
- Electrical connection rating: 6,000 W
- Voltage: 220-240 V, 50/60 Hz

- วัสดุ: กระจกเซรามิกสีดำ
- 4 หัวเตาไฟฟ้า:  
ด้านหน้าซ้ายขนาด Ø165 มม. (1.200 วัตต์)  
ด้านหลังซ้ายขนาดและหน้าขวาขนาด Ø200 มม. (1.800 วัตต์)  
ด้านหลังขวาขนาด Ø165 มม. (1.200 วัตต์)
- การควบคุมแบบสัมผัส
- ระดับความร้อน 9 ระดับ
- ระบบล็อคเพื่อความปลอดภัยสำหรับเด็ก
- ฟังก์ชันตั้งเวลาปิดอัตโนมัติ 1-99 นาที
- ระบบตัดการทำงานเมื่อความร้อนเกิน
- ระบบตัดการทำงานเมื่อเปิดเตาทิ้งไว้นานเกินกำหนด
- ฟังก์ชันแสดงความร้อนคงเหลือ
- พลังงานรวมที่ใช้: 6.000 วัตต์
- แรงดันไฟฟ้าที่ใช้งาน: 220-240 โวลต์, 50/60 เฮิรตซ์

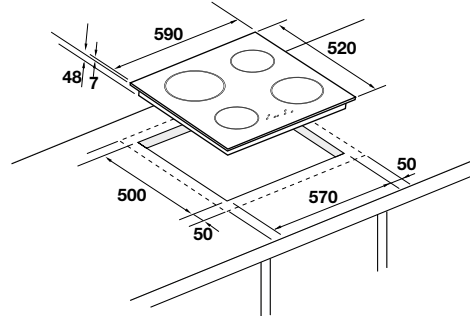

- ขนาดผลิตภัณฑ์ (ก x ล x ส): 590 x 520 x 55 มม.
- ขนาดติดตั้ง (ก x ล): 570 x 500 มม.

# ELECTRIC HOTPLATE HOB: 5-SERIES

เตาหัวเพลทไฟฟ้า: 5 ซีรีส์



HH-302XS

Cat. No. 495.06.029

Price: ~~8,330.-~~

Special: **4,990.-**

- Material: Stainless steel
- 2 Rapid hot plates:  
Front Ø145 (1.5 kW)  
Rear Ø180 (2.0 kW)
- Front control knobs
- 6 Power levels
- Light indicator
- Electrical connection rating: 3,500 W
- Voltage: 220 V, 50 Hz

- วัสดุ: สแตนเลสสตีล
- 2 หัวเพลทไฟฟ้าแบบร้อนเร็ว:  
ด้านหน้าขนาด Ø145 มม. (กำลังไฟ 1.5 กิโลวัตต์)  
ด้านหลังขนาด Ø180 มม. (กำลังไฟ 2.0 กิโลวัตต์)
- ปุ่มลูกบิดควบคุมด้านหน้า
- ระดับความร้อน 6 ระดับ
- ไฟแสดงสถานะการทำงาน
- พลังงานไฟฟ้ารวมที่ใช้: 3,500 วัตต์
- แรงดันไฟฟ้าที่ใช้งาน: 220 โวลต์, 50 เฮิรตซ์

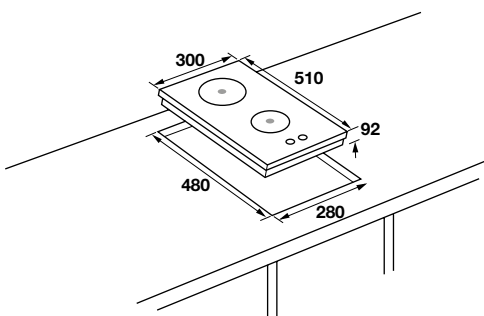

- ขนาดผลิตภัณฑ์ (ก x ล): 300 x 510 x 92 มม.
- ขนาดติดตั้ง (ก x ล): 280 x 480 มม.