

HAFELE

00 B 5 r

HAFELE



Variable Speed Control

Functional and ergonomics, Häfele hood controls are designed for quick and simple operation, and Electronics precision to control the rate of extraction which can be varied to suit different types of cooking, providing efficiency at minimal cost.

ควบคุมความเร็วได้หลายระดับ

ระบบการควบคุมเครื่องดูดควันของเฮเฟล่ ออกแบบมาเพื่อให้ใช้งานง่าย และรวดเร็ว ระบบอิเล็กทรอนิกส์ที่มีความแม่นยำ ควบคุมอัตราการกรองอากาศได้หลายระดับเพื่อให้เหมาะกับการปรุงอาหารแต่ละประเภท จึงได้ทั้งประสิทธิภาพการทำงานและความคุ้มค่า

LED Lighting System

Our cooker hoods has advanced features packaged in an elegant design with LED lights. The result is high-powered, yet stylish efficiency.

ระบบแสงสว่างแบบ แอลอีดี

ล้ำสมัย ดีไซน์หรูหราด้วยระบบไฟแอลอีดี ให้แสงสว่างที่ประสิทธิภาพการทำงานสูง

Timer Function

It has an automatic run-on facility, which keeps the range hood working for additional minutes and helps remove lingering cooking odours.

ฟังก์ชันตั้งเวลาการทำงาน

ระบบ Run-on facility, ที่ขยายเวลาทำงานจากเวลาที่ตั้งไว้ ช่วยเพิ่มประสิทธิภาพในการกำจัดกลิ่น

AL Mesh Filters

One of the most important parts of a hood is the filter. The metal filter attracts the grease from the cooking vapours that are extracted, reducing odours, purifying the air and optimising performance. A good filter ensures excellent grease and fume absorption and must also be easy to dismantle for frequent cleaning. For best extraction and purification of the air, the filter must be clean. All our metal grease filters on range hoods can be cleaned in a dishwasher.

แผ่นกรองตาข่าย AL

แผ่นกรองเป็นหนึ่งในชิ้นส่วนที่สำคัญที่สุดของเครื่องดูดควัน แผ่นกรองโลหะจะดูดไขมันจากควันที่เกิดขึ้นจากการปรุงอาหารซึ่งถูกดักกรองเอาไว้ จึงลดกลิ่นเหม็นที่เกิดขึ้น พร้อมกับฟอกอากาศ และให้ประสิทธิภาพการทำงานสูงสุด แผ่นกรองที่ดีจะดูดซับไขมันและละอองควันได้อย่างหมดจด นอกจากนี้ยังต้องถอดทำความสะอาดได้ง่ายเพราะประสิทธิภาพในการกำจัดกลิ่นเหม็นและการฟอกอากาศจะขึ้นอยู่กับความสะอาดของแผ่นกรองเป็นสำคัญ แผ่นกรองโลหะที่ติดตั้งกับเครื่องดูดควันของเฮเฟล่ทุกรุ่นสามารถถอดออกมาทำความสะอาดด้วยเครื่องล้างจานได้



CHOOSE THE RIGHT SUCTION POWER FOR YOUR KITCHEN

Before buying a chimney, it's imperative to identify the required suction power depending on the size of the kitchen and house.

Normally, an apartment with one to three rooms can suffice with a chimney of 500 m³/h. An apartment with bigger rooms calls for chimneys with 650 m³/h to 800 m³/h suction power.

The kitchen hood should be able to circulate the air 10 times per hour. Hence, the vital formula to derive the optimum suction for your kitchen is as below:

Length (meter) *Width (meter) *Height (meter) *10

So if your Kitchen is 4 m in length, 5 m in width and 2.7 m in height the suction power required will be as below:

4 m* 5 m* 3 m* 10 = 600 m³/h

เลือกกำลังดูดที่เหมาะสม กับห้องครัวของคุณ

ก่อนเลือกซื้อเครื่องดูดควัน สิ่งสำคัญที่ต้องคำนึงถึงก็คือการเลือกกำลังการดูดที่ถูกต้องโดยพิจารณาจากขนาดของห้องครัวและที่พักอาศัย

โดยทั่วไป อพาร์ทเมนต์ที่มีห้อง 3 ห้อง สามารถติดตั้งเครื่องดูดควันที่มีกำลังดูดตั้งแต่ 500 ลูกบาศก์เมตร/ชั่วโมง จนถึงกำลังดูดสูงสุด 650 ลูกบาศก์เมตร/ชั่วโมง หากอพาร์ทเมนต์มีห้องขนาดใหญ่ ควรติดตั้งเครื่องดูดควันที่มีกำลังดูด 650 ลูกบาศก์เมตร/ชั่วโมง ถึง 800 ลูกบาศก์เมตร/ชั่วโมง

เครื่องดูดควันที่ใช้ในห้องครัวต้องหมุนเวียนและระบายอากาศได้อย่างน้อย 10 รอบต่อชั่วโมง ดังนั้น สูตรการคำนวณกำลังการดูดตามเกณฑ์ที่กำหนดที่ใช้กับห้องครัวควรเป็นดังนี้:

ความยาว (เมตร) × ความกว้าง (เมตร) × ความสูง (เมตร) × 10

ฉะนั้น หากห้องครัวมีความยาว 4 เมตร กว้าง 5 เมตร และสูง 2.7 เมตร กำลังการดูดตามเกณฑ์ที่กำหนดควรเป็นดังนี้

4 ม. × 5 ม. × 3 ม. = 600 ลูกบาศก์เมตร/ ชั่วโมง



THE SILENT HOOD



SILENCE

Silence has become one of the most important requirements expected in the extraction hood these days. A lower sound level provides a more relaxed and friendly atmosphere.

The sound level of a hood depends on numerous factors, kind of installation, duct diameter and the motor quality.

Häfele presents you the range of wall mounted hood that has used these factors in the most optimum way to substantially reduce noise level.

ความเงียบกลายเป็นหนึ่งในปัจจัยที่สำคัญที่สุดที่หลายคนคาดหวังในปัจจุบัน เสียงที่เงียบของเครื่องดูดควันช่วยให้เกิดบรรยากาศที่ผ่อนคลาย

ความดังของเครื่องดูดควันนั้น ขึ้นอยู่กับหลายปัจจัย เช่น การติดตั้ง เส้นผ่านศูนย์กลางท่อระบายอากาศ และคุณภาพของมอเตอร์

เฮเฟเล่ได้ผสมผสานปัจจัยสำคัญเหล่านี้มาลดความดังของเสียงที่เกิดขึ้น



CHIMNEY HOOD: PLATINO SERIES

เครื่องดูดควันชนิดติดผนัง: พลาตินโน่ ซีรี่ส์



NERO 90

Cat. No. 495.38.326

Price: ~~56,510.-~~
Special: **33,900.-**



NERO 60

Cat. No. 495.38.336

Price: ~~51,500.-~~
Special: **30,900.-**

- Material: Stainless steel/black glass
- Suction power: 1,200 m³/h
- Touch control
- 3 Speed levels
- Lighting: LED 2 x 1.2 W
- Filter alarm
- Double aspiration
- Noise reduction system
- Aluminium grease filter 2 pcs.
- Charcoal filter 2 pcs. (optional order 532.83.174)
- Remote control (optional order 532.83.175)
- Aluminium flexible duct Ø150 mm (order separately see page 121)
- Electrical connection rating: 322.4 W
- Voltage: 220-240 V, 50/60 Hz
- Max. noise level: 53 dBA

- วัสดุ: สแตนเลสสตีล/กระจกสีดำ
- กำลังดูด: 1,200 ลบ.ม./ชม.
- การควบคุมแบบสัมผัส
- ปรับระดับแรงดูดได้ 3 ระดับ
- ระบบไฟส่องสว่าง: LED 2 x 1.2 วัตต์
- ระบบเตือนเพื่อเปลี่ยนแผ่นกรอง
- สามารถดูดควันได้ 2 ผังของมอเตอร์
- ระบบลดเสียงรบกวน
- ชนิดของแผ่นกรองอะลูมิเนียมแบบล้างออกได้ 2 ชิ้น
- แผ่นกรองคาร์บอน 2 ชิ้น (สั่งซื้อเพิ่มเติม 532.83.174)
- สามารถใช้งานร่วมกับรีโมทได้ (สั่งซื้อเพิ่มเติม 532.83.175)
- ท่อลมระบายอากาศ ขนาดเส้นผ่านศูนย์กลาง 150 มม. (สั่งซื้อแยกต่างหาก หน้า 121)
- พลังงานไฟฟ้ารวมที่ใช้: 322.4 วัตต์
- แรงดันไฟฟ้าที่ใช้งาน: 220-240 โวลต์, 50/60 เฮิรตซ์
- ระดับเสียงขณะทำงานสูงสุด: 53 เดซิเบล

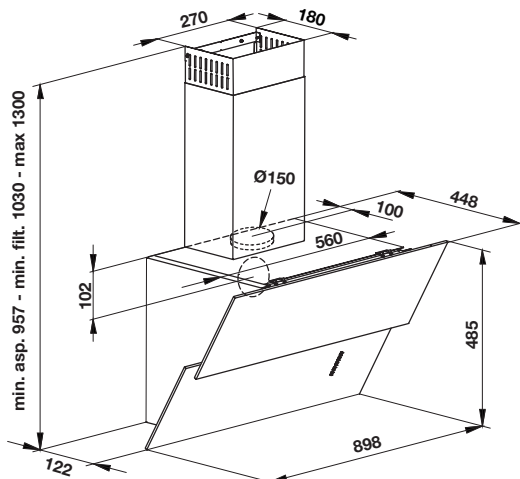

- ขนาดผลิตภัณฑ์ (ท x ล x ส): 898 x 448 x 485 มม.
(ปรับระดับความสูงปล่องได้ 957-1.300 มม.)

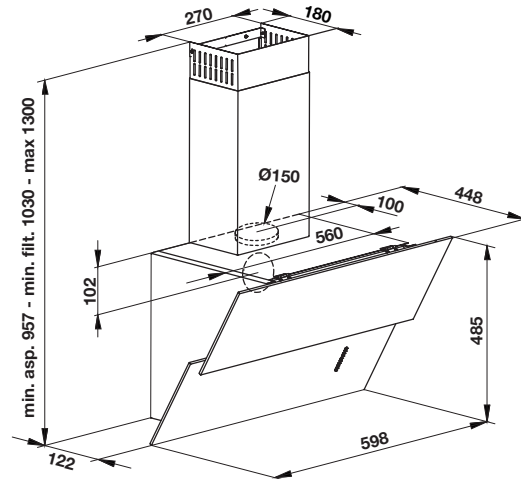

- ขนาดผลิตภัณฑ์ (ท x ล x ส): 598 x 448 x 485 มม.
(ปรับระดับความสูงปล่องได้ 957-1.300 มม.)

CHIMNEY HOOD: EUREKA SERIES

เครื่องดูดควันแบบติดผนัง: ยูเรก้า ซีรีส์



65
db(A)

WARRANTY
3
YEARS

PISA 90

Cat. No. 495.38.316

Price: ~~60,850.-~~

Special: **36,500.-**

- Material: Stainless steel 430
- Suction power: 1,000 m³/h
- Touch control
- 3 Speed levels
- Lighting: LED 2x1.5 W
- Aluminium cassette filter 3 pcs.
- Aluminium foil 2 m
- Charcoal filter 2 pcs.
- Flexible duct Ø150 mm
- Ventilation size 150 mm
- Electrical connection rating: 273 W
- Voltage: 220-240 V, 50/60 Hz
- Max. noise level: 65 dBA

- วัสดุ: สแตนเลสสตีล 430
- กำลังดูด: 1,000 ลบ.ม./ชม.
- การควบคุมแบบสัมผัส
- ปรับระดับแรงดูดได้ 3 ระดับ
- ระบบไฟส่องสว่าง: LED 2 x1.5 วัตต์
- แผ่นกรองน้ำมันอะลูมิเนียม 3 ชั้น
- ท่ออะลูมิเนียมฟอยล์ 2 เมตร
- แผ่นกรองคาร์บอน 2 ชั้น
- ท่อลมระบายอากาศ ขนาดเส้นผ่านศูนย์กลาง 150 มม.
- ขนาดเส้นผ่านศูนย์กลาง 150 มม.
- พลังงานไฟฟ้ารวมที่ใช้: 273 วัตต์
- แรงดันไฟฟ้าที่ใช้งาน: 220-240 โวลต์, 50/60 เฮิรตซ์
- ระดับเสียงขณะทำงานสูงสุด: 65 เดซิเบล

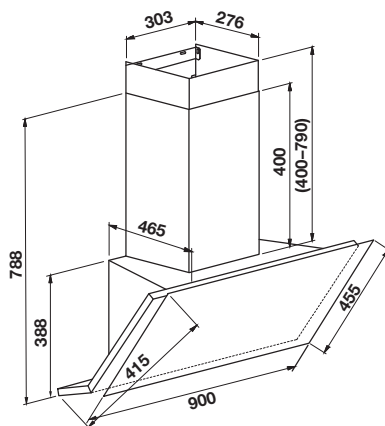

- ขนาดผลิตภัณฑ์ (ก x ล x ส): 900 x 465 x 388 มม.
(ปรับระดับความสูงปล่องได้ 400-790 มม.)

CHIMNEY HOOD: VERTICALO SERIES

เครื่องดูดควันแบบติดผนัง: เวกติคาลอ ซีรี่



VENICE 90

Cat. No. 495.38.318

Price: ~~56,510.-~~

Special: **33,900.-**

ROME 90

Cat. No. 495.38.315

Price: ~~54,840.-~~

Special: **32,900.-**

- Material: Stainless steel 430 black coloured/black glass
- Suction power: 1,300 m³/h
- Touch control
- Filterless type
- 3 Speed levels
- Lighting: LED 2 x 1.5 W
- Aluminium foil 2 m
- Charcoal filter not applicable
- Oil cup with indicator
- Thermal cleaning system
- Auto-opening
- Gesture sensor
- Flexible duct Ø150 mm
- Ventilation size 180 mm (incl. adapter 180–150 mm)
- Electrical connection rating: 333 W
- Voltage: 220-240 V, 50/60 Hz
- Max. noise level: 71 dBA

- วัสดุ: สแตนเลสสตีล 430 สีดำ/กระจกสีดำ
- กำลังดูด: 1,300 ลบ.ม./ชม.
- การควบคุมแบบสัมผัส
- ทำความสะอาดง่ายไม่จำเป็นต้องเปลี่ยนแผ่นกรอง
- ปรับระดับแรงดูดได้ 3 ระดับ
- ระบบไฟส่องสว่าง: LED 2 x 1.5 วัตต์
- ท่ออะลูมิเนียมพอยล์ 2 เมตร
- ไม่สามารถติดตั้งแผ่นกรองคาร์บอนได้
- ถาดรองน้ำมัน
- ระบบทำความสะอาดด้วยความร้อน
- เปิดอัตโนมัติ
- เซ็นเซอร์ควบคุมด้วยการเคลื่อนไหว
- ท่อลมระบายอากาศ ขนาดเส้นผ่านศูนย์กลาง 150 มม.
- ขนาดเส้นผ่านศูนย์กลางท่อออก: 180 มม. (ท่อปรับลดขนาดจาก 180-150 มม.)
- พลังงานไฟฟ้รวมที่ใช้: 333 วัตต์
- แรงดันไฟฟ้าที่ใช้งาน: 220-240 โวลต์, 50/60 เฮิรตซ์
- ระดับเสียงขณะทำงานสูงสุด: 71 เดซิเบล

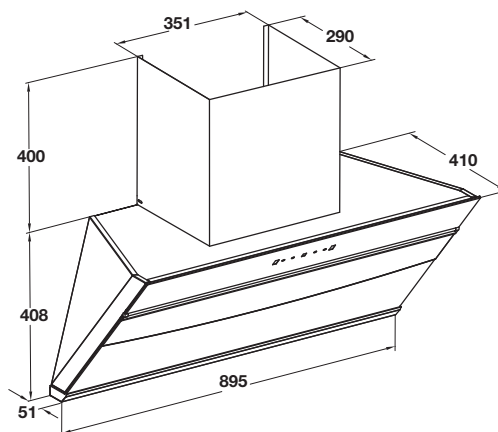

- ขนาดผลิตภัณฑ์ (ท x ล x ส): 895 x 410 x 408 มม.
(ปรับระดับความสูงปล่องได้ 400 มม.)

CHIMNEY HOOD: VERTICALO SERIES

เครื่องดูดควันแบบติดผนัง: เวกติคาลอ ซีรี่



VENICE 60

Cat. No. 495.38.317

Price: ~~48,180.-~~

Special: **28,900.-**

- Material: Stainless steel 430 black/black glass
- Suction power: 1,300 m³/h
- Touch control
- Filterless type
- 3 Speed levels
- Lighting: LED 2x1.5 W
- Aluminium foil 2 m
- Charcoal filter not applicable
- Oil cup with indicator
- Thermal cleaning system
- Auto-opening
- Gesture sensor
- Flexible duct Ø150 mm
- Ventilation size 180 mm (incl. adapter 180–150 mm)
- Electrical connection rating: 333 W
- Voltage: 220-240 V, 50/60 Hz
- Max. noise level: 71 dBA

- วัสดุ: สแตนเลสสตีล 430 สีดำ/กระจกสีดำ
- กำลังดูด: 1,300 ลบ.ม./ชม.
- การควบคุมแบบสัมผัส
- ทำความสะอาดง่ายไม่จำเป็นต้องเปลี่ยนแผ่นกรอง
- ปรับระดับแรงดูดได้ 3 ระดับ
- ระบบไฟส่องสว่าง: LED 2x1.5 วัตต์
- ท่ออะลูมิเนียมฟอยล์ 2 เมตร
- ไม่สามารถติดตั้งแผ่นกรองคาร์บอนได้
- ถาดรองน้ำมัน
- ระบบทำความสะอาดด้วยความร้อน
- เปิดอัตโนมัติ
- เซ็นเซอร์ควบคุมด้วยการเคลื่อนไหว
- ท่อลมระบายอากาศ ขนาดเส้นผ่านศูนย์กลาง 150 มม.
- ขนาดเส้นผ่านศูนย์กลางท่อออก: 180 มม. (ท่อปรับลดขนาดจาก 180-150 มม.)
- พลังงานไฟฟ้ารวมที่ใช้: 333 วัตต์
- แรงดันไฟฟ้าที่ใช้งาน: 220-240 โวลต์, 50/60 เฮิรตซ์
- ระดับเสียงขณะทำงานสูงสุด: 71 เดซิเบล

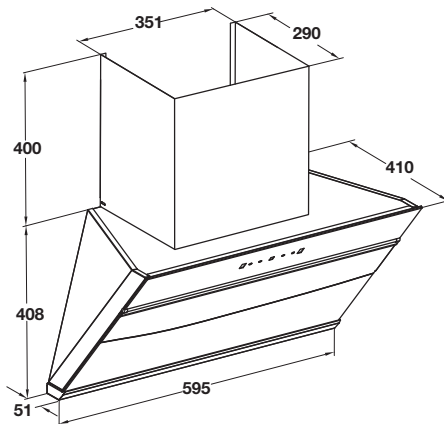

- ขนาดผลิตภัณฑ์ (ก x ล x ส): 595 x 410 x 408 มม.
(ปรับระดับความสูงปล่องได้ 400 มม.)

CHIMNEY HOOD: PLUS+ SERIES

เครื่องดูดควันแบบติดผนัง: พลาสติก ซีรี่ส์



BAYU 90

Cat. No. 495.38.353

Price: ~~33,170.-~~
Special: **19,900.-**

- Material: Stainless steel black matt coloured
- Suction power: 1,300 m³/h
- Touch control
- 3 Speed levels
- Lighting: LED 2x1.5 W
- Baffle filter 2 pcs.
- Charcoal filter 1 pc.
- Oil cup with indicator
- Gesture control
- Ionizer function
- Flexible duct Ø150 x 2,000 mm
- Electrical connection rating: 383 W
- Voltage: 220–240 V, 50 Hz
- Max. noise level: 73 dBA

BAYU 60

Cat. No. 495.38.352

Price: ~~23,180.-~~
Special: **13,900.-**

- วัสดุ: สแตนเลสสีดำน สีดาด้าน
- กำลังดูด: 1,300 ลบ.ม./ชม.
- การควบคุมแบบสัมผัส
- ปรับระดับแรงดูดได้ 3 ระดับ
- ระบบไฟส่องสว่าง: LED 2x1.5 วัตต์
- แผ่นกรองน้ำมันสแตนเลส 2 ชั้น
- แผ่นกรองคาร์บอน 1 ชั้น
- ถาดรองน้ำมัน
- เซ็นเซอร์ควบคุมด้วยการเคลื่อนไหว
- ฟังก์ชันฟอกอากาศ
- ท่อลมระบายอากาศ ขนาดเส้นผ่านศูนย์กลาง 150x2,000 มม.
- กำลังงานไฟฟ้ารวมที่ใช้: 383 วัตต์
- แรงดันไฟฟ้าที่ใช้งาน: 220–240 โวลต์, 50 เฮิรตซ์
- ระดับเสียงขณะทำงานสูงสุด: 73 เดซิเบล

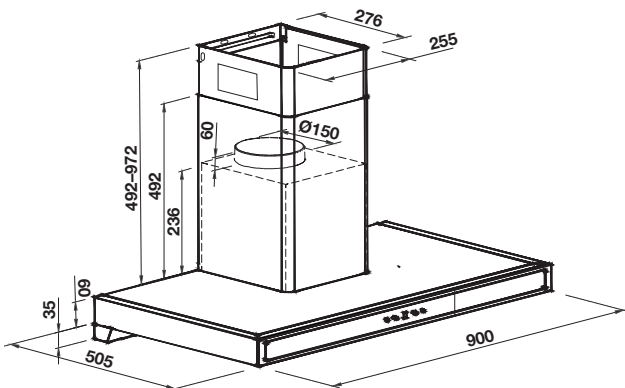

- ขนาดผลิตภัณฑ์ (ก x ล x ส): 900 x 505 x 60 มม.
(ปรับระดับความสูงปล่องได้ 492-972 มม.)

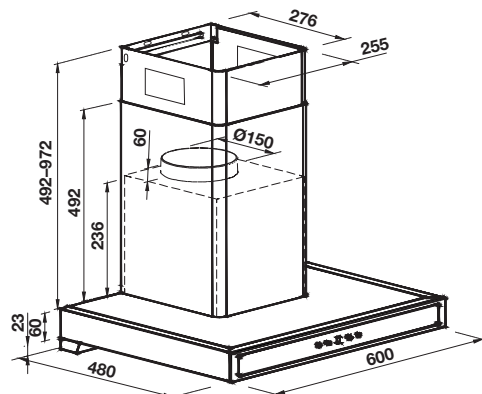

- ขนาดผลิตภัณฑ์ (ก x ล x ส): 600 x 480 x 60 มม.
(ปรับระดับความสูงปล่องได้ 492-972 มม.)



“IF YOU REALLY WANT TO MAKE A FRIEND, GO TO SOMEONE'S HOUSE AND EAT WITH HIM... THE PEOPLE WHO GIVE YOU THEIR FOOD GIVE YOU THEIR HEART.”
-CESAR CHAVEZ-





A REVOLUTIONARY ISLAND HOOD

มิติใหม่ของเครื่องดูดควัน



ISLAND HOOD: CYLINDER SERIES

เครื่องดูดควันแบบติดกลางห้อง: ไซลินเดอร์ ซีรี่



HAVANA

Cat. No. 495.38.330

Price: ~~71,510.-~~
Special: **42,900.-**

- Material: Stainless steel 430/chrome or black matt
- Suction power: 1,000 m³/h
- Electronic switch with backlight
- 3 Speed levels
- Lighting: LED 3x1 W
- PDCA motor housing and metal blower
- Aluminium filter with stainless steel cover
- Charcoal filter 2 pcs.
- Flexible duct Ø150 mm
- Ventilation size 150 mm
- Electrical connection rating: 323 W
- Voltage: 220-240 V, 50/60 Hz
- Max. noise level: 72 dBA

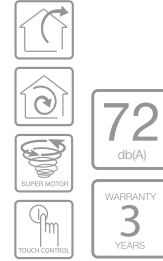

TRINIDAD

Cat. No. 495.38.331

Price: ~~71,510.-~~
Special: **42,900.-**

- วัสดุ: สแตนเลสสตีล 430/สีโครมหรือหรือสีดำด้าน
- กำลังดูด: 1,000 ลบ.ม./ชม.
- การควบคุมแบบปุ่มกด
- ปรับระดับแรงดูดได้ 3 ระดับ
- ระบบไฟส่องสว่าง: LED 3x1 วัตต์
- มอเตอร์ PDCA และใบพัดเหล็ก
- แผ่นกรองอะลูมิเนียม และแผ่นปิดสแตนเลสสตีล
- แผ่นกรองคาร์บอน 2 ชั้น
- ท่อลมระบายอากาศ ขนาดเส้นผ่านศูนย์กลาง 150 มม.
- ขนาดเส้นผ่านศูนย์กลางท่อออก: 150 มม.
- พลังงานไฟฟ้ารวมที่ใช้: 323 วัตต์
- แรงดันไฟฟ้าที่ใช้งาน: 220-240 โวลต์, 50/60 เฮิรตซ์
- ระดับเสียงขณะทำงานสูงสุด: 72 เดซิเบล

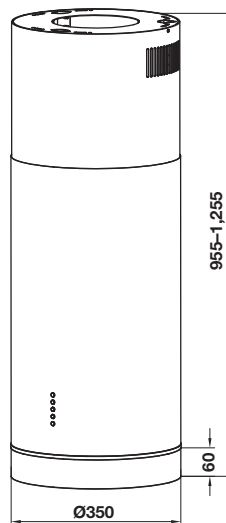

- ขนาดผลิตภัณฑ์ (ท x ล x ส): 350 x 955-1,255 มม.
(ปรับระดับความสูงปล่องได้ 955-1,255 มม.)

ISLAND HOOD: PLUS SERIES

เครื่องดูดควันแบบติดกลางห้อง: พลาสติก ซีรี่



VERANO

Cat. No. 495.38.367

Price: ~~49,850.-~~
Special: **29,900.-**

- Material: Stainless steel
- Suction power: 1,000 m³/h
- Electric push button
- 3 Speed levels
- Lighting: LED 4x1.5 W
- Baffle filter 3 pcs.
- Charcoal filter 2 pc.
- Flexible duct Ø150 x2,000 mm
- Electrical connection rating: 386 W
- Voltage: 220-240 V, 50 Hz
- Max. noise level: 66 dBA

- วัสดุ: สแตนเลสสตีล
- กำลังดูด: 1,000 ลบ.ม./ชม.
- การควบคุมแบบปุ่มกด
- ปรับระดับแรงดูดได้ 3 ระดับ
- ระบบไฟส่องสว่าง: LED 4x1.5 วัตต์
- แผ่นกรองน้ำมันสแตนเลส 3 ชั้น
- แผ่นกรองคาร์บอน 2 ชั้น
- ท่อลมระบายอากาศ ขนาดเส้นผ่านศูนย์กลาง 150x2,000 มม.
- พลังงานรวมที่ใช้: 386 วัตต์
- แรงดันไฟฟ้าที่ใช้งาน: 220-240 โวลต์, 50 เฮิร์ตซ์
- ระดับเสียงขณะทำงานสูงสุด: 66 เดซิเบล

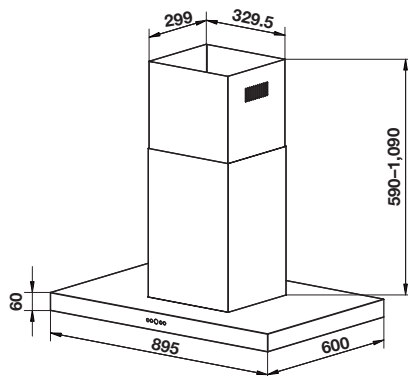

- ขนาดผลิตภัณฑ์ (ท x ล x ส): 895 x 600 x 60 มม.
(ปรับระดับความสูงปล่องได้ 590-1090 มม.)



VIENTO

Cat. No. 495.38.368

Price: ~~49,850.-~~
Special: **29,900.-**

- Material: Stainless steel
- Front panel: Black
- Suction power: 1,000 m³/h
- Touch control
- 3 Speed levels
- Lighting: LED 4x1.5 W
- Baffle filter 3 pcs.
- Charcoal filter 2 pc.
- Flexible duct Ø150 x2,000 mm
- Electrical connection rating: 386 W
- Voltage: 220-240 V, 50 Hz
- Max. noise level: 66 dBA

- วัสดุ: สแตนเลสสตีล
- แผงด้านหน้า: สีดำ
- กำลังดูด: 1,000 ลบ.ม./ชม.
- การควบคุมแบบสัมผัส
- ปรับระดับแรงดูดได้ 3 ระดับ
- ระบบไฟส่องสว่าง: LED 4x1.5 วัตต์
- แผ่นกรองน้ำมันสแตนเลส 3 ชั้น
- แผ่นกรองคาร์บอน 2 ชั้น
- ท่อลมระบายอากาศ ขนาดเส้นผ่านศูนย์กลาง 150x2,000 มม.
- พลังงานไฟรวมที่ใช้: 386 วัตต์
- แรงดันไฟฟ้าที่ใช้งาน: 220-240 โวลต์, 50 เฮิร์ตซ์
- ระดับเสียงขณะทำงานสูงสุด: 66 เดซิเบล

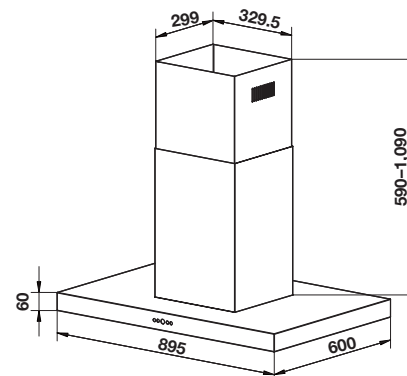

- ขนาดผลิตภัณฑ์ (ท x ล x ส): 895 x 600 x 60 มม.
(ปรับระดับความสูงปล่องได้ 590-1090 มม.)

“I ALWAYS SAY THAT I DON'T BELIEVE I'M A CHEF.
I TRY TO BE A STORYTELLER.”
-JOSE ANDRÉS-

CHIMNEY HOOD: 5-SERIES

เครื่องดูดควันแบบติดผนัง: 5 ซีรี่



DION

Cat. No. 495.38.279

Price: ~~44,850.-~~

Special: **26,900.-**

- Material: Stainless steel
- Suction power: 2,800 m³/h (Twin motor)
- Button control
- 3 Speed levels
- Lighting: LED 2 x 2.5 W
- Baffle filters, 3 pcs.
- Stainless steel oil tray
- Flexible duct Ø150 mm, 2 pcs.
- Electrical connection rating: 535 W
- Voltage: 220–240 V, 50 Hz
- Max noise level: 79 dBA

- วัสดุ: สแตนเลสสตีล
- กำลังดูด: 2,800 ลบ.ม./ชม. (แบบมอเตอร์คู่)
- การควบคุมแบบปุ่มกด
- ปรับระดับแรงดูดได้ 3 ระดับ
- ระบบไฟส่องสว่าง: LED 2 x 2.5 วัตต์
- แผ่นกรองน้ำมันแบบสแตนเลสสตีล 3 ชั้น
- ถาดสแตนเลสสตีลสำหรับเก็บน้ำมัน
- ท่อลมระบายอากาศ ขนาดเส้นผ่านศูนย์กลาง 150 มม. (2 ชั้น)
- พลังงานไฟฟ้ารวมที่ใช้: 535 วัตต์
- แรงดันไฟฟ้าที่ใช้งาน: 220-240 โวลต์, 50 เฮิรตซ์
- ระดับเสียงขณะทำงานสูงสุด: 79 เดซิเบล

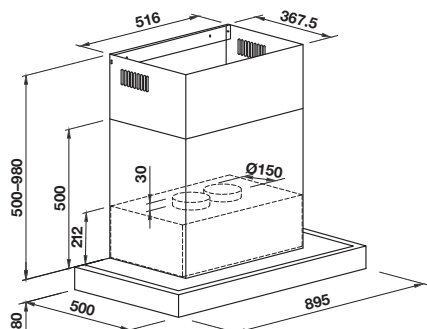

- ขนาดผลิตภัณฑ์ (ท x ล x ส): 895 x 500 x 80 มม.
(ปรับระดับความสูงปล่องได้ 500-980 มม.)

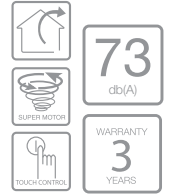

IRENE

Cat. No. 495.38.280

Price: ~~37,510.-~~

Special: **22,500.-**

- Material: Stainless steel/glass
- Front panel: Black
- Suction power: 1,600 m³/h
- Touch control
- 3 Speed levels
- Lighting: LED 2 x 2.5 W
- Baffle filters, 2 pcs.
- Inox oil cup
- Flexible duct Ø150 mm
- Adapter to connect with duct Ø150 mm
- Electrical connection rating: 305 W
- Voltage: 220–240V, 50Hz
- Max noise level: 73 dBA

- วัสดุ: สแตนเลสสตีล/กระจก
- แผงด้านหน้า: สีดำ
- กำลังดูด: 1,600 ลบ.ม./ชม.
- การควบคุมแบบสัมผัส
- ปรับระดับแรงดูดได้ 3 ระดับ
- ระบบไฟส่องสว่าง: LED 2 x 2.5 วัตต์
- แผ่นกรองน้ำมันชนิดสแตนเลสสตีล 2 ชั้น
- ถาดสแตนเลสสตีลสำหรับเก็บน้ำมัน
- ท่อลมระบายอากาศ ขนาดเส้นผ่านศูนย์กลาง 150 มม.
- ข้อต่อสำหรับลดขนาดสำหรับใช้กับท่อขนาด 150 มม.
- พลังงานไฟฟ้ารวมที่ใช้: 305 วัตต์
- แรงดันไฟฟ้าที่ใช้งาน: 220-240 โวลต์, 50 เฮิรตซ์
- ระดับเสียงขณะทำงานสูงสุด: 73 เดซิเบล

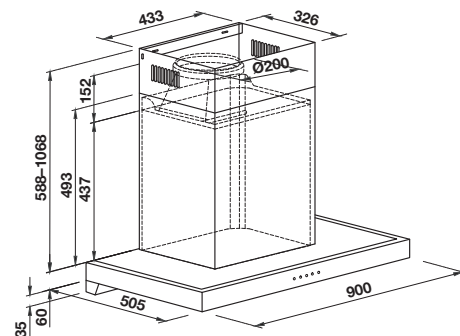

- ขนาดผลิตภัณฑ์ (ท x ล x ส): 900 x 505 x 60 มม.
(ปรับระดับความสูงปล่องได้ 588-1.068 มม.)

CHIMNEY HOOD: 5-SERIES

เครื่องดูดควันแบบติดผนัง: 5 ซีรี่ส์



HH-AWG90

Cat. No. 495.38.240

Price: ~~28,180.-~~

Special: **16,900.-**

- Material: Stainless steel/glass
- Front panel: Black
- Suction power: 1,400 m³/h
- Touch control with LED display
- 3 Speed levels
- Lighting: LED light 2 x 2.5 W
- Baffle filter, 3 pcs.
- Carbon filter
- Stainless steel oil cup
- Flexible duct Ø150 mm
- Electrical connection rating: 270 W
- Voltage: 220–240 V, 50 Hz
- Max noise level: 69 dBA
- วัสดุ: สแตนเลสสตีล และกระจก
- แผงด้านหน้า: สีดำ
- กำลังดูด: 1,400 ลบ.ม./ชม.
- การควบคุมแบบสัมผัส พร้อมจอแสดงผลแบบ LED
- ปรับระดับแรงดูดได้ 3 ระดับ
- ระบบไฟส่องสว่าง: LED 2x2.5 วัตต์
- แผ่นกรองน้ำมันแบบสแตนเลสสตีล 3 ชั้น
- แผ่นกรองคาร์บอน
- ถาดสแตนเลสสตีลสำหรับกักเก็บน้ำมัน
- ท่อลมระบายอากาศ ขนาดเส้นผ่านศูนย์กลาง 150 มม.
- พลังงานไฟฟ้ารวมที่ใช้: 270 วัตต์
- แรงดันไฟฟ้าที่ใช้งาน: 220-240 โวลต์, 50 เฮิรตซ์
- ระดับเสียงขณะทำงานสูงสุด: 69 เดซิเบล

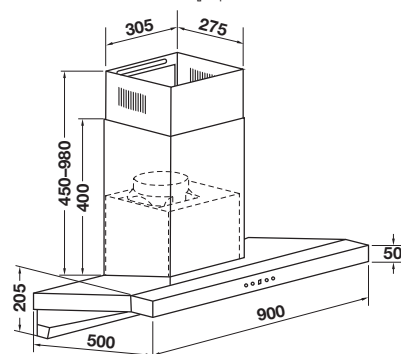

- ขนาดผลิตภัณฑ์ (ท x ล x ส): 900 x 500 x 205 มม.
(ปรับระดับความสูงปล่องได้ 450-980 มม.)



HH-AWS90

Cat. No. 495.38.239

Price: ~~31,510.-~~

Special: **18,900.-**

- Material: Stainless steel/glass
- Front panel: Black
- Suction power: 1,400 m³/h
- Touch control with LED display
- 3 Speed levels
- Lighting: LED light 2 x 0.5 W
- Baffle filter, 3 pcs.
- Carbon filter
- Plastic oil cup
- Flexible duct Ø150 mm
- Electrical connection rating: 270 W
- Voltage: 220–240 V, 50 Hz
- Max noise level: 71 dBA
- วัสดุ: สแตนเลสสตีล และกระจก
- แผงด้านหน้า: สีดำ
- กำลังดูด: 1,400 ลบ.ม./ชม.
- การควบคุมแบบสัมผัส พร้อมจอแสดงผลแบบ LED
- ปรับระดับแรงดูดได้ 3 ระดับ
- ระบบไฟส่องสว่าง: LED 2x0.5 วัตต์
- แผ่นกรองน้ำมันแบบสแตนเลสสตีล 3 ชั้น
- แผ่นกรองคาร์บอน
- ถ้วยพลาสติกสำหรับกักเก็บน้ำมัน
- ท่อลมระบายอากาศ ขนาดเส้นผ่านศูนย์กลาง 150 มม.
- พลังงานไฟฟ้ารวมที่ใช้: 270 วัตต์
- แรงดันไฟฟ้าที่ใช้งาน: 220-240 โวลต์, 50 เฮิรตซ์
- ระดับเสียงขณะทำงานสูงสุด: 71 เดซิเบล

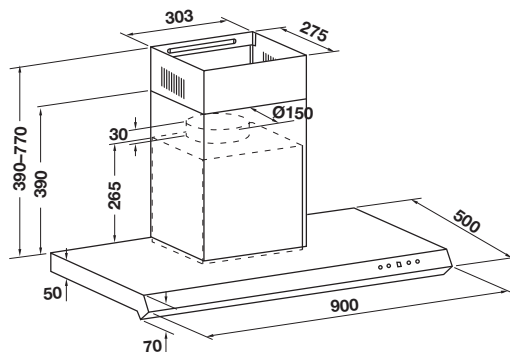

- ขนาดผลิตภัณฑ์ (ท x ล x ส): 900 x 500 x 50/70 มม.
(ปรับระดับความสูงปล่องได้ 390-770 มม.)

BUILT IN HOOD: PLUS SERIES

เครื่องดูดควันแบบฝังผนัง: พลัส ซีรีส์



MAIA

Cat. No. 495.38.369

Price: ~~12,490.-~~
Special: **7,490.-**

- Material: Stainless steel/black tempered glass
- Suction power: 750 m³/h
- Touch control
- 3 Speed levels
- Lighting: LED 2 x 1.5 W
- Aluminium grease filter
- Aluminium flexible duct Ø150 mm (order separately see page 121)
- Charcoal filter, 2 pcs.
- Electrical connection rating: 226 W
- Voltage: 220-240 V, 50/60 Hz
- Max. noise level: 57 dBA

- วัสดุ: สแตนเลสสตีล/กระจกนิรภัยสีดำ
- กำลังดูด: 750 ลบ.ม./ชม.
- การควบคุมแบบสัมผัส
- ปรับระดับแรงดูดได้ 3 ระดับ
- ระบบไฟส่องสว่าง: LED 2 x 1.5 วัตต์
- แผ่นกรองน้ำมันอะลูมิเนียม
- ท่อลมระบายอากาศ เส้นผ่านศูนย์กลาง 150 มม. (สั่งซื้อแยกต่างหาก หน้า 121)
- แผ่นกรองคาร์บอน 2 ชั้น
- พลังงานรวมที่ใช้: 226 วัตต์
- แรงดันไฟฟ้าที่ใช้งาน: 220-240 โวลต์, 50/60 เฮิร์ตซ์
- ระดับเสียงขณะทำงานสูงสุด: 57 เดซิเบล

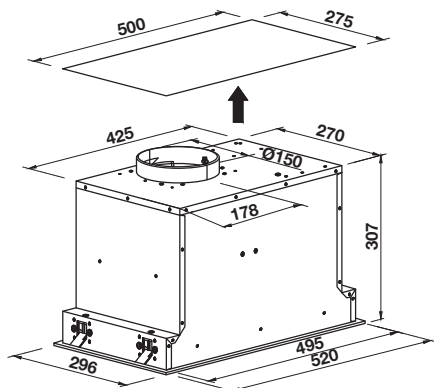

- ขนาดผลิตภัณฑ์ (ท x ล x ส): 520 x 296 x 307 มม.
- ขนาดติดตั้ง (ท x ล): 500 x 275 มม.



LYRA

Cat. No. 495.38.370

Price: ~~9,160.-~~
Special: **5,490.-**

- Material: Stainless steel
- Suction power: 750 m³/h
- Push button
- 3 Speed levels
- Lighting: LED 2 x 1.5 W
- Aluminium grease filter
- Aluminium flexible duct Ø150 mm (order separately see page 121)
- Charcoal filter, 2 pcs.
- Electrical connection rating: 233 W
- Voltage: 220-240 V, 50/60 Hz
- Max. noise level: 57 dBA

- วัสดุ: สแตนเลสสตีล
- กำลังดูด: 750 ลบ.ม./ชม.
- การควบคุมแบบปุ่มกด
- ปรับระดับแรงดูดได้ 3 ระดับ
- ระบบไฟส่องสว่าง: LED 2 x 1.5 วัตต์
- แผ่นกรองน้ำมันอะลูมิเนียม
- ท่อลมระบายอากาศ เส้นผ่านศูนย์กลาง 150 มม. (สั่งซื้อแยกต่างหาก หน้า 121)
- แผ่นกรองคาร์บอน 2 ชั้น
- พลังงานรวมที่ใช้: 233 วัตต์
- แรงดันไฟฟ้าที่ใช้งาน: 220-240 โวลต์, 50/60 เฮิร์ตซ์
- ระดับเสียงขณะทำงานสูงสุด: 57 เดซิเบล

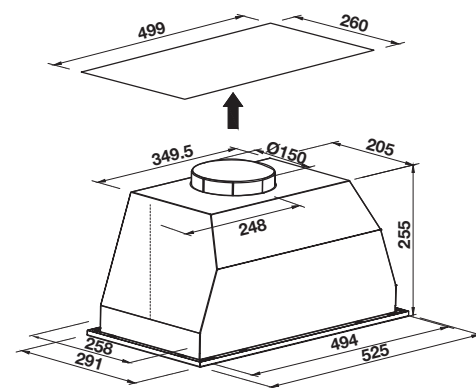

- ขนาดผลิตภัณฑ์ (ท x ล x ส): 525 x 291 x 255 มม.
- ขนาดติดตั้ง (ท x ล): 499 x 260 มม.

CHIMNEY HOOD: EUREKA SERIES

เครื่องดูดควันแบบติดผนัง: ยูเรก้า ซีรี่



NERO 90

Cat. No. 495.38.321

Price: ~~26,510.-~~

Special: **15,900.-**

- Material: Stainless steel 430
- Suction power: 1,000 m³/h
- Touch control
- 3 Speed levels
- Lighting: LED 1 x 2 W
- Baffle filter 2 pcs.
- Aluminium foil 1.5 m
- Charcoal filter not applicable
- Oil cup with indicator
- Thermal cleaning system
- Flexible duct Ø150 mm
- Electrical connection rating: 262 W
- Voltage: 220–240 V, 50/60 Hz
- Max. noise level: 72 dBA

- วัสดุ: สแตนเลสสตีล 430
- กำลังดูด: 1,000 ลบ.ม./ชม.
- การควบคุมแบบสัมผัส
- ปรับระดับแรงดูดได้ 3 ระดับ
- ระบบไฟส่องสว่าง: LED 1x2 วัตต์
- แผ่นกรองน้ำมันสแตนเลส 2 ชั้น
- ท่ออะลูมิเนียมฟอยล์ 1.5 เมตร
- ไม่สามารถติดตั้งแผ่นกรองคาร์บอนได้
- ถาดรองน้ำมัน
- ระบบทำความสะอาดด้วยความร้อน
- ท่อลมระบายอากาศ ขนาดเส้นผ่านศูนย์กลาง 150 มม.
- พลังงานไฟฟ้ารวมที่ใช้: 262 วัตต์
- แรงดันไฟฟ้าที่ใช้งาน: 220-240 โวลต์, 50/60 เฮิร์ตซ์
- ระดับเสียงขณะทำงานสูงสุด: 72 เดซิเบล

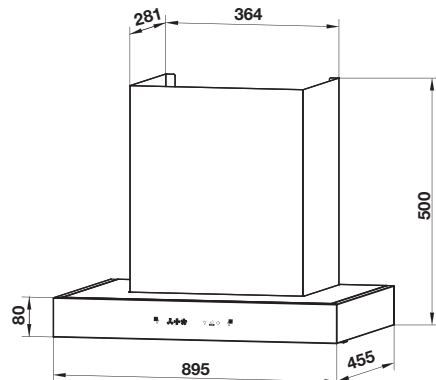

- ขนาดผลิตภัณฑ์ (ท x ล x ส): 895 x 455 x 500 มม.
(ปรับระดับความสูงปล่องได้ 500-950 มม.)

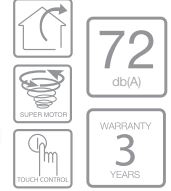

BLACK WINGS 90

Cat. No. 495.38.320

Price: ~~24,840.-~~

Special: **14,900.-**

- Material: Stainless steel 430
- Suction power: 1,000 m³/h
- Touch control
- 3 Speed levels
- Lighting: LED 2 x 2 W
- Baffle filter 2 pcs.
- Aluminium foil 1.5 m
- Charcoal filter not applicable
- Oil cup with indicator
- Thermal cleaning system
- Flexible duct Ø150 mm
- Electrical connection rating: 264 W
- Voltage: 220–240 V, 50/60 Hz
- Max. noise level: 72 dBA

- วัสดุ: สแตนเลสสตีล 430
- กำลังดูด: 1,000 ลบ.ม./ชม.
- การควบคุมแบบสัมผัส
- ปรับระดับแรงดูดได้ 3 ระดับ
- ระบบไฟส่องสว่าง: LED 2x2 วัตต์
- แผ่นกรองน้ำมันสแตนเลส 2 ชั้น
- ท่ออะลูมิเนียมฟอยล์ 1.5 เมตร
- ไม่สามารถติดตั้งแผ่นกรองคาร์บอนได้
- ถาดรองน้ำมัน
- ระบบทำความสะอาดด้วยความร้อน
- ท่อลมระบายอากาศ ขนาดเส้นผ่านศูนย์กลาง 150 มม.
- พลังงานไฟฟ้ารวมที่ใช้: 264 วัตต์
- แรงดันไฟฟ้าที่ใช้งาน: 220-240 โวลต์, 50/60 เฮิร์ตซ์
- ระดับเสียงขณะทำงานสูงสุด: 72 เดซิเบล

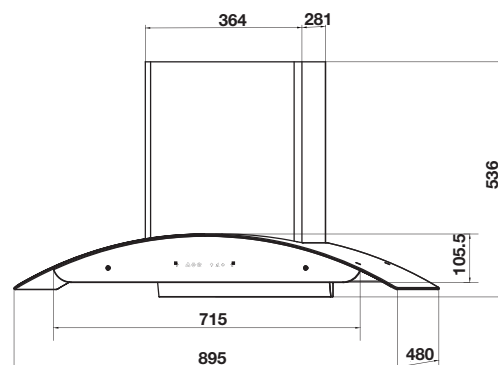

- ขนาดผลิตภัณฑ์ (ท x ล x ส): 895 x 480 x 536 มม.
(ปรับระดับความสูงปล่องได้ 536-986 มม.)

“IF YOU ALWAYS DO WHAT INTERESTS YOU,
THEN AT LEAST ONE PERSON IS PLEASED.”

-KATHERINE HEPBURN-

CHIMNEY HOOD: EUREKA SERIES

เครื่องดูดควันแบบติดผนัง: ยูเรก้า ซีรี่



BLACK WINGS 60

Cat. No. 495.38.319

Price: ~~21,510.-~~

Special: **12,900.-**

- Material: Stainless steel 430
- Suction power: 1,000 m³/h
- Touch control
- 3 Speed levels
- Lighting: LED 2 x 2 W
- Baffle filter, 2 pcs.
- Aluminium foil 1.5 m
- Charcoal filter not applicable
- Oil cup with indicator
- Thermal cleaning system
- Flexible duct Ø150 mm
- Electrical connection rating: 264 W
- Voltage: 220-240 V, 50/60 Hz
- Max. noise level: 72 dBA

- วัสดุ: สแตนเลสสตีล 430
- กำลังดูด: 1,000 ลบ.ม./ชม.
- การควบคุมแบบสัมผัส
- ปรับระดับแรงดูดได้ 3 ระดับ
- ระบบไฟส่องสว่าง: LED 2 x 2 วัตต์
- แผ่นกรองน้ำมันสแตนเลส 2 ชั้น
- ท่ออะลูมิเนียมฟอยล์ 1.5 เมตร
- ไม่สามารถติดตั้งแผ่นกรองคาร์บอนได้
- ถาดรองน้ำมัน
- ระบบทำความสะอาดด้วยความร้อน
- ท่อลมระบายอากาศ ขนาดเส้นผ่านศูนย์กลาง 150 มม.
- พลังงานไฟฟ้รวมที่ใช้: 264 วัตต์
- แรงดันไฟฟ้าที่ใช้: 220-240 โวลต์, 50/60 เฮิรตซ์
- ระดับเสียงขณะทำงานสูงสุด: 72 เดซิเบล

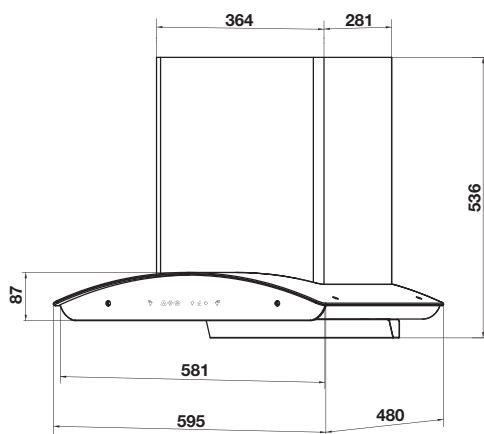

- ขนาดผลิตภัณฑ์ (ก x ล x ส): 595 x 480 x 536 มม.
(ปรับระดับความสูงปล่องได้ 536-986 มม.)

CHIMNEY HOOD: PLUS SERIES

เครื่องดูดควันแบบติดผนัง: พลาสติก ซีรี่



AVEL

Cat. No. 495.38.354

Price: ~~16,520.-~~
Special: **9,900.-**

- Material: Stainless steel
- Suction power: 1,000 m³/h
- Push button
- 3 Speed levels
- Lighting LED 2 x 1.5W
- Baffle filter, 2 pcs
- Carbon filter (not applicable)
- Oil cup with indicator
- Aluminium flexible duct Ø150 mm
- Electrical connection rating: 263 W
- Voltage: 220–240 V, 50Hz
- Max. noise level: 66 dBA

- วัสดุ: สแตนเลสสตีล
- กำลังดูด: 1,000 ลบ.ม./ชม
- การควบคุมแบบปุ่มกด
- ปรับระดับแรงดูดได้ 3 ระดับ
- ระบบไฟส่องสว่าง LED 2 x 1.5 วัตต์
- แผ่นกรองน้ำมันสแตนเลส 2 ชั้น
- ไม่สามารถติดตั้งแผ่นกรองคาร์บอนได้
- ถาดรองน้ำมัน
- ท่อลมระบายอากาศ, ขนาดเส้นผ่านศูนย์กลาง 150 มม
- พลังงานไฟฟ้ารวมที่ใช้: 263 วัตต์
- แรงดันไฟฟ้าที่ใช้งาน: 220-240 โวลต์, 50 เฮิร์ตซ์
- ระดับเสียงขณะทำงานสูงสุด: 66 เดซิเบล

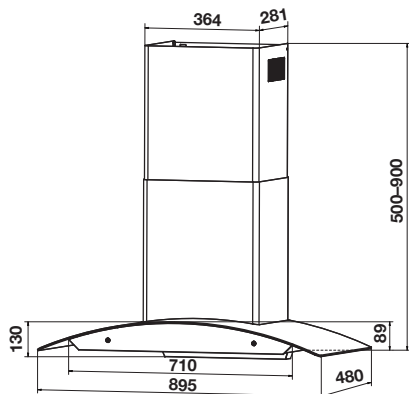

- ขนาดผลิตภัณฑ์ (ท x ล x ส): 895 x 480 x 130 มม.
(ปรับระดับความสูงปล่องได้ 500-900 มม.)



ESEN

Cat. No. 495.38.355

Price: ~~16,520.-~~
Special: **9,900.-**

- Material: Stainless steel
- Suction power: 1,000 m³/h
- Push button
- 3 Speed levels
- Lighting LED 1 x 2 W
- Baffle filter, 2 pcs
- Carbon filter (not applicable)
- Oil cup with indicator
- Aluminium flexible duct Ø150 mm
- Electrical connection rating: 262 W
- Voltage: 220–240 V, 50Hz
- Max. noise level: 66 dBA

- วัสดุ: สแตนเลสสตีล
- กำลังดูด: 1,000 ลบ.ม./ชม
- การควบคุมแบบปุ่มกด
- ปรับระดับแรงดูดได้ 3 ระดับ
- ระบบไฟส่องสว่าง LED 1 x 2 วัตต์
- แผ่นกรองน้ำมันสแตนเลส 2 ชั้น
- ไม่สามารถติดตั้งแผ่นกรองคาร์บอนได้
- ถาดรองน้ำมัน
- ท่อลมระบายอากาศ, ขนาดเส้นผ่านศูนย์กลาง 150 มม
- พลังงานไฟฟ้ารวมที่ใช้ : 262 วัตต์
- แรงดันไฟฟ้าที่ใช้งาน: 220-240 โวลต์, 50 เฮิร์ตซ์
- ระดับเสียงขณะทำงานสูงสุด: 66 เดซิเบล

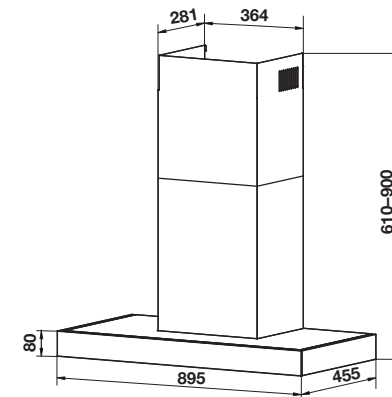

- ขนาดผลิตภัณฑ์ (ท x ล x ส): 895 x 455 x 80 มม.
(ปรับระดับความสูงปล่องได้ 610-900 มม.)

CHIMNEY HOOD: STANDARD SERIES

เครื่องดูดควันแบบติดผนัง: สแตนดาร์ด ซีรี่



AQUILO

Cat. No. 495.38.372

Price: ~~13,170.-~~
Special: **7,900.-**

- Material: Stainless steel
- Suction power: 1,200 m³/h
- Push button
- 3 Speed levels
- Lighting: LED 2 x 2 W
- Aluminium filter, 5 layers, 3 pcs.
- Aluminium flexible duct Ø150 mm
- Charcoal filter, 2 pcs.
- Electrical connection rating: 224 W
- Voltage: 220-240 V, 50/60 Hz
- Max. noise level: 72 dBA

- วัสดุ: สแตนเลสสตีล
- กำลังดูด: 1,200 ลบ.ม./ชม.
- การควบคุมแบบปุ่มกด
- ปรับระดับแรงดูดได้ 3 ระดับ
- ระบบไฟส่องสว่าง: LED 2 x 2 วัตต์
- แผ่นกรองอะลูมิเนียม 5 ชั้น, 3 ชิ้น
- ท่อลมระบายอากาศ เส้นผ่านศูนย์กลาง 150 มม.
- แผ่นกรองคาร์บอน 2 ชั้น
- พลังงานรวมที่ใช้: 224 วัตต์
- แรงดันไฟฟ้าที่ใช้งาน: 220-240 โวลต์, 50/60 เฮิรตซ์
- ระดับเสียงขณะทำงานสูงสุด: 72 เดซิเบล



ZEPHYR

Cat. No. 495.38.373

Price: ~~14,840.-~~
Special: **8,900.-**

- Material: Stainless steel/black
- Suction power: 1,200 m³/h
- Push button
- 3 Speed levels
- Lighting: LED 2 x 2 W
- Baffle filter, 3 pcs.
- Aluminium flexible duct Ø150 mm
- Charcoal filter, 2 pcs.
- Electrical connection rating: 224 W
- Voltage: 220-240 V, 50/60 Hz
- Max. noise level: 72 dBA

- วัสดุ: สแตนเลสสตีล/สีดำ
- กำลังดูด: 1,200 ลบ.ม./ชม.
- การควบคุมแบบปุ่มกด
- ปรับระดับแรงดูดได้ 3 ระดับ
- ระบบไฟส่องสว่าง: LED 2 x 2 วัตต์
- แผ่นกรองน้ำมันสแตนเลส 3 ชั้น
- ท่อลมระบายอากาศ เส้นผ่านศูนย์กลาง 150 มม.
- แผ่นกรองคาร์บอน 2 ชั้น
- พลังงานรวมที่ใช้: 224 วัตต์
- แรงดันไฟฟ้าที่ใช้งาน: 220-240 โวลต์, 50/60 เฮิรตซ์
- ระดับเสียงขณะทำงานสูงสุด: 72 เดซิเบล

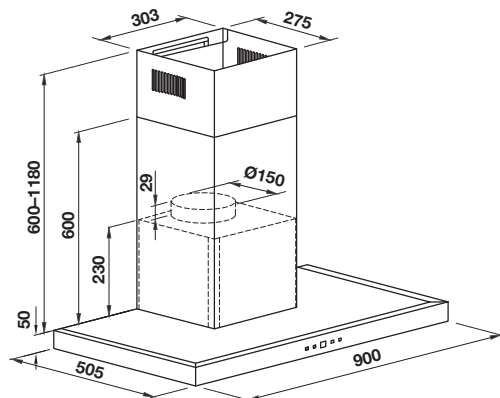

- ขนาดผลิตภัณฑ์ (ท x ล x ส): 900 x 505 x 50 มม.
(ปรับระดับความสูงปล่องได้ 600-1,180 มม.)

CHIMNEY HOOD: STANDARD SERIES

เครื่องดูดควันแบบติดผนัง: สแตนดาร์ด ซีรีส์



BRISA

Cat. No. 495.38.374

Price: ~~13,170.-~~
Special: **7,900.-**

- Material: Stainless steel
- Suction power: 1,200 m³/h
- Push button
- 3 Speed levels
- Lighting: LED 2 x 2 W
- Aluminium filter, 5 layers, 2 pcs.
- Aluminium flexible duct Ø150 mm
- Charcoal filter, 1 pc.
- Electrical connection rating: 224 W
- Voltage: 220–240 V, 50/60 Hz
- Max. noise level: 72 dBA

- วัสดุ: สแตนเลสสตีล
- กำลังดูด: 1,200 ลบ.ม./ชม.
- การควบคุมแบบปุ่มกด
- ปรับระดับแรงดูดได้ 3 ระดับ
- ระบบไฟส่องสว่าง: LED 2 x 2 วัตต์
- แผ่นกรองอะลูมิเนียม 5 ชั้น, 2 ชิ้น
- ท่อลมระบายอากาศ เส้นผ่านศูนย์กลาง 150 มม.
- แผ่นกรองคาร์บอน 1 ชิ้น
- พลังงานรวมที่ใช้: 224 วัตต์
- แรงดันไฟฟ้าที่ใช้งาน: 220-240 โวลต์, 50/60 เฮิรตซ์
- ระดับเสียงขณะทำงานสูงสุด: 72 เดซิเบล



THYRA

Cat. No. 495.38.375

Price: ~~14,840.-~~
Special: **8,900.-**

- Material: Stainless steel/black
- Suction power: 1,200 m³/h
- Push button
- 3 Speed levels
- Lighting: LED 2 x 2 W
- Baffle filter, 2 pcs.
- Aluminium flexible duct Ø150 mm
- Charcoal filter, 1 pc.
- Electrical connection rating: 224 W
- Voltage: 220–240 V, 50/60 Hz
- Max. noise level: 72 dBA

- วัสดุ: สแตนเลสสตีล/สีดำ
- กำลังดูด: 1,200 ลบ.ม./ชม.
- การควบคุมแบบปุ่มกด
- ปรับระดับแรงดูดได้ 3 ระดับ
- ระบบไฟส่องสว่าง: LED 2 x 2 วัตต์
- แผ่นกรองน้ำมันสแตนเลส 2 ชิ้น
- ท่อลมระบายอากาศ เส้นผ่านศูนย์กลาง 150 มม.
- แผ่นกรองคาร์บอน 1 ชิ้น
- พลังงานรวมที่ใช้: 224 วัตต์
- แรงดันไฟฟ้าที่ใช้งาน: 220-240 โวลต์, 50/60 เฮิรตซ์
- ระดับเสียงขณะทำงานสูงสุด: 72 เดซิเบล

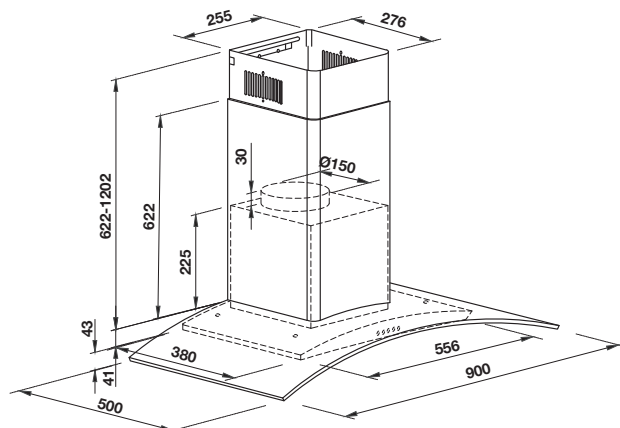

- ขนาดผลิตภัณฑ์ (ท x ล x ส): 900 x 500 x 41 มม.
(ปรับระดับความสูงปล่องได้ 622-1,202 มม.)

HÄFELE

HÄFELE



TELESCOPIC HOOD: COMPLETE COLLECTION SERIES

เครื่องดูดควันแบบสลิมไลน์: คอมพลีท คอลเลคชั่น ซีรี่



LAILA

Cat. No. 495.38.334

Price: ~~12,820.-~~

Special: **7,690.-**



56.4
db(A)

WARRANTY
3
YEARS



FLORIS

Cat. No. 495.38.335

Price: ~~12,820.-~~

Special: **7,690.-**



56.4
db(A)

WARRANTY
3
YEARS

- Material: Stainless steel
- Colour of panel: Stainless steel
- Suction power: 500 m³/h
- Front recirculation system
- Rocker push button
- 2 Speed levels
- Lighting: LED 1 x 2 W
- Aluminium grease filter, 2 pcs.
- Charcoal filter, 2 pcs.
- Aluminium flexible duct Ø120 mm (order separately see page 121)
- Ventilation size 120 mm
- Electrical connection rating: 202 W
- Voltage: 220-240 V, 50 Hz
- Max. noise level: 56.4 dBA

- วัสดุ: สแตนเลสสตีล
- สีของแผงด้านหน้า: สีสแตนเลสสตีล
- กำลังดูด: 500 ลบ.ม./ชม.
- ระบบหมุนเวียนด้านหน้า
- การควบคุมแบบปุ่มกด
- ปรับระดับแรงดูดได้ 2 ระดับ
- ระบบไฟส่องสว่าง: LED 1 x 2 วัตต์
- ชนิดของแผ่นกรองอะลูมิเนียมแบบล้างออกได้ 2 ชั้น
- แผ่นกรองคาร์บอน 2 ชั้น
- ท่อลมระบายอากาศ ขนาดเส้นผ่านศูนย์กลาง 120 มม. (สั่งซื้อแยกต่างหาก หน้า 121)
- ขนาดเส้นผ่านศูนย์กลางท่อออก: 120 มม.
- พลังงานไฟฟ้ารวมที่ใช้: 202 วัตต์
- แรงดันไฟฟ้าที่ใช้งาน: 220-240 โวลต์, 50 เฮิรตซ์
- ระดับเสียงขณะทำงานสูงสุด: 56.4 เดซิเบล

- Material: Stainless steel
- Colour of panel: Black
- Suction power: 500 m³/h
- Front recirculation system
- Rocker push button
- 2 Speed levels
- Lighting: LED 1 x 2 W
- Aluminium grease filter, 2 pcs.
- Charcoal filter, 2 pcs.
- Aluminium Flexible duct Ø120 mm (order separately see page 121)
- Ventilation size 120 mm
- Electrical connection rating: 202 W
- Voltage: 220-240 V, 50 Hz
- Max. noise level: 56.4 dBA

- วัสดุ: สแตนเลสสตีล
- สีของแผงด้านหน้า: สีดำ
- กำลังดูด: 500 ลบ.ม./ชม.
- ระบบหมุนเวียนด้านหน้า
- การควบคุมแบบปุ่มกด
- ปรับระดับแรงดูดได้ 2 ระดับ
- ระบบไฟส่องสว่าง: LED 1 x 2 วัตต์
- ชนิดของแผ่นกรองอะลูมิเนียมแบบล้างออกได้ 2 ชั้น
- แผ่นกรองคาร์บอน 2 ชั้น
- ท่อลมระบายอากาศ ขนาดเส้นผ่านศูนย์กลาง 120 มม. (สั่งซื้อแยกต่างหาก หน้า 121)
- ขนาดเส้นผ่านศูนย์กลางท่อออก: 120 มม.
- พลังงานไฟฟ้ารวมที่ใช้: 202 วัตต์
- แรงดันไฟฟ้าที่ใช้งาน: 220-240 โวลต์, 50 เฮิรตซ์
- ระดับเสียงขณะทำงานสูงสุด: 56.4 เดซิเบล

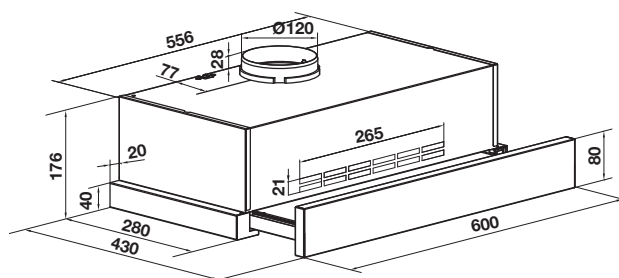

- ขนาดผลิตภัณฑ์ (ก x ล x ส): 600 x 430 x 176 มม.

TELESCOPIC HOOD: 5-SERIES

เครื่องดูดควันแบบสลิมไลน์: 5 ซีรีส์



WINDY

Cat. No. 495.38.323

Price: ~~12,660.-~~

Special: **7,590.-**



61
db(A)



WARRANTY
3
YEARS



GALE

Cat. No. 495.38.324

Price: ~~15,000.-~~

Special: **8,990.-**



61
db(A)



WARRANTY
3
YEARS

- Material: Stainless steel
- Colour of panel: Stainless steel
- Suction power: 750 m³/h
- Rocker push button
- 2 Speed levels
- Lighting: LED 2 x 2 W
- Aluminium grease filter, 2 pcs.
- Charcoal filter, 2 pcs.
- Aluminium flexible duct Ø150 mm (order separately see page 121)
- Ventilation size 150 mm (incl. adapter 150–100 mm)
- Electrical connection rating: 134 W
- Voltage: 220-240 V, 50/60 Hz
- Max. noise level: 61 dBA

- วัสดุ: สแตนเลสสตีล
- สีของแผงด้านหน้า: สีสแตนเลสสตีล
- กำลังดูด: 750 ลบ.ม./ชม.
- การควบคุมแบบปุ่มกด
- ปรับระดับแรงดูดได้ 2 ระดับ
- ระบบไฟส่องสว่าง: LED 2x2 วัตต์
- ชนิดของแผ่นกรองอะลูมิเนียมแบบล้างออกได้ 2 ชั้น
- แผ่นกรองคาร์บอน 2 ชั้น
- ท่อลมระบายอากาศ ขนาดเส้นผ่านศูนย์กลาง 150 มม. (สั่งซื้อแยกต่างหาก หน้า 121)
- ขนาดเส้นผ่านศูนย์กลางท่อออก: 150 มม. (เพื่อปรับลดขนาดจาก 150-100 มม)
- พลังงานไฟฟ้ารวมที่ใช้: 134 วัตต์
- แรงดันไฟฟ้าที่ใช้: 220-240 โวลต์, 50/60 เฮิรตซ์
- ระดับเสียงขณะทำงานสูงสุด: 61 เดซิเบล

- Material: Stainless steel
- Colour of panel: Black
- Suction power: 750 m³/h
- Rocker push button
- 2 Speed levels
- Lighting: LED 2 x 2 W
- Aluminium grease filter, 2 pcs.
- Charcoal filter, 2 pcs.
- Aluminium flexible duct Ø150 mm (order separately see page 121)
- Ventilation size 150 mm (incl. adapter 150–100 mm)
- Electrical connection rating: 134 W
- Voltage: 220-240 V, 50/60 Hz
- Max. noise level: 61 dBA

- วัสดุ: สแตนเลสสตีล
- สีของแผงด้านหน้า: สีดำ
- กำลังดูด: 750 ลบ.ม./ชม.
- การควบคุมแบบปุ่มกด
- ปรับระดับแรงดูดได้ 2 ระดับ
- ระบบไฟส่องสว่าง: LED 2x2 วัตต์
- ชนิดของแผ่นกรองอะลูมิเนียมแบบล้างออกได้ 2 ชั้น
- แผ่นกรองคาร์บอน 2 ชั้น
- ท่อลมระบายอากาศ ขนาดเส้นผ่านศูนย์กลาง 150 มม. (สั่งซื้อแยกต่างหาก หน้า 121)
- ขนาดเส้นผ่านศูนย์กลางท่อออก: 150 มม. (เพื่อปรับลดขนาดจาก 150-100 มม)
- พลังงานไฟฟ้ารวมที่ใช้: 134 วัตต์
- แรงดันไฟฟ้าที่ใช้: 220-240 โวลต์, 50/60 เฮิรตซ์
- ระดับเสียงขณะทำงานสูงสุด: 61 เดซิเบล

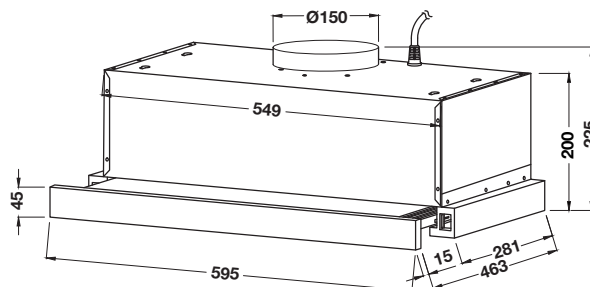

• ขนาดผลิตภัณฑ์ (ก x ล x ส): 595 x 463 x 225 มม.

COOKER HOOD: STANDARD SERIES

เครื่องดูดควัน: สแตนดาร์ด ซีรีส์



ANIL 90

Cat. No. 495.38.351

Price: ~~13,330.-~~

Special: **7,990.-**



57
db(A)



WARRANTY
3
YEARS

- Material: Stainless steel
- Suction power: 600 m³/h
- Touch control
- 3 Speed levels
- Lighting: LED 2 x 1.5 W
- Metal filter, 3 pcs.
- Aluminium flexible duct (order separately see page 121)
- Charcoal filter, 2 pcs.
- Ionizer function
- Electrical connection rating: 203 W
- Voltage: 220-240 V, 50/60 Hz
- Max. noise level: 57 dBA

- วัสดุ: สแตนเลสสตีล
- กำลังดูด: 600 ลบ.ม./ชม.
- การควบคุมแบบสัมผัส
- ปรับระดับแรงดูดได้ 3 ระดับ
- ระบบไฟส่องสว่าง: LED 2 x 1.5 วัตต์
- แผ่นกรองโลหะ 3 ชั้น
- ท่ออะลูมิเนียมฟอยด์ (สั่งซื้อแยกต่างหาก หน้า 121)
- แผ่นกรองคาร์บอน 2 ชั้น
- ฟังก์ชันฟอกอากาศ
- พลังงานไฟฟ้ารวมที่ใช้: 203 วัตต์
- แรงดันไฟฟ้าที่ใช้งาน: 220-240 โวลต์, 50/60 เฮิรตซ์
- ระดับเสียงขณะทำงานสูงสุด: 57 เดซิเบล

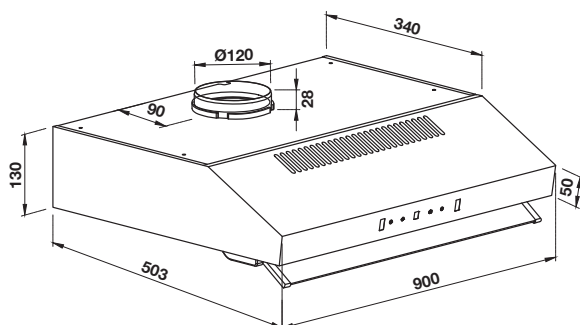

- ขนาดผลิตภัณฑ์ (ก x ล x ส): 900 x 503 x 130 มม.



ANIL 60

Cat. No. 495.38.350

Price: ~~10,990.-~~

Special: **6,590.-**



57
db(A)



WARRANTY
3
YEARS

- Material: Stainless steel
- Suction power: 600 m³/h
- Touch control
- 3 Speed levels
- Lighting: LED 2 x 1.5 W
- Metal filter, 2 pcs.
- Aluminium flexible duct (order separately see page 121)
- Charcoal filter, 2 pcs.
- Ionizer function
- Electrical connection rating: 203 W
- Voltage: 220-240 V, 50/60 Hz
- Max. noise level: 57 dBA

- วัสดุ: สแตนเลสสตีล
- กำลังดูด: 600 ลบ.ม./ชม.
- การควบคุมแบบสัมผัส
- ปรับระดับแรงดูดได้ 3 ระดับ
- ระบบไฟส่องสว่าง: LED 2 x 1.5 วัตต์
- แผ่นกรองโลหะ 2 ชั้น
- ท่ออะลูมิเนียมฟอยด์ (สั่งซื้อแยกต่างหาก หน้า 121)
- แผ่นกรองคาร์บอน 2 ชั้น
- ฟังก์ชันฟอกอากาศ
- พลังงานไฟฟ้ารวมที่ใช้: 203 วัตต์
- แรงดันไฟฟ้าที่ใช้งาน: 220-240 โวลต์, 50/60 เฮิรตซ์
- ระดับเสียงขณะทำงานสูงสุด: 57 เดซิเบล

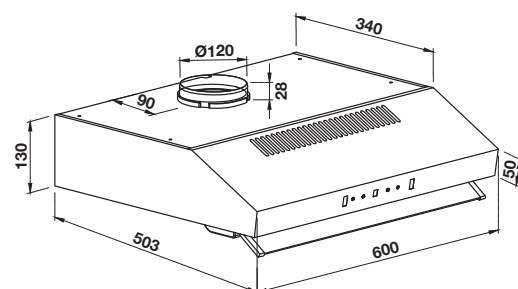

- ขนาดผลิตภัณฑ์ (ก x ล x ส): 600 x 503 x 130 มม.

STANDARD HOOD: 5-SERIES

เครื่องดูดควันแบบมาตรฐาน: 5 ซีรี่ส์



ZENO

Cat. No. 495.38.333

Price: ~~10,990.-~~
Special: **6,590.-**



- Material: Stainless steel/glass panel
- Suction power: 560 m³/h (2 x 100 W motor)
- Push button
- 3 Speed levels
- Lighting: LED 2 x 2 W
- Metal filter, 2 pcs.
- Charcoal filter, 2 pcs.
- Aluminium flexible duct Ø120 mm
(order separately see page 121)
- Electrical connection rating: 204 W
- Voltage: 220-240 V, 50 Hz
- Max. noise level: 67 dBA

- วัสดุ: สแตนเลสสตีล/กระจกกันสาด
- กำลังดูด: 560 ลบ.ม./ชม. (มอเตอร์ 2 x 100 วัตต์)
- การควบคุมปุ่มกด
- ปรับระดับแรงดูดได้ 3 ระดับ
- ระบบไฟส่องสว่าง: LED 2x2 วัตต์
- แผ่นกรองโลหะ 2 ชั้น
- แผ่นกรองคาร์บอน 2 ชั้น
- ท่อลมระบายอากาศ ขนาดเส้นผ่านศูนย์กลาง 120 มม.
(สั่งซื้อแยกต่างหาก หน้า 121)
- พลังงานไฟฟ้ารวมที่ใช้: 204 วัตต์
- แรงดันไฟฟ้าที่ใช้งาน: 220-240 โวลต์, 50 เฮิร์ตซ์
- ระดับเสียงขณะทำงานสูงสุด: 67 เดซิเบล

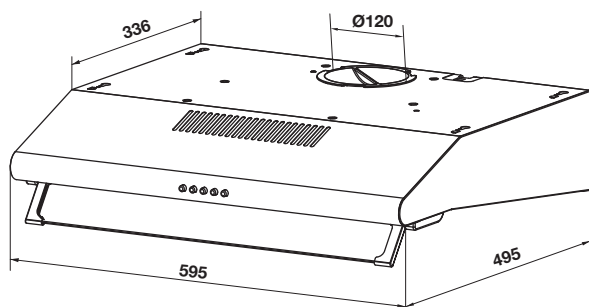

- ขนาดผลิตภัณฑ์ (ท x ล x ส): 595 x 495 x 135 มม.

“ART OF TECHNOLOGY.”



HOOD ACCESSORIES

อุปกรณ์เสริมสำหรับเครื่องดูดควัน

Wall outlet exhaust

หน้ากากกันแมลงสำหรับเครื่องดูดควัน แบบบานเกล็ด



- Material: Plastic white
- Outer size: 200 x 200 mm

- วัสดุ: พลาสติก สีขาว
- ขนาดด้านนอก: 200 x 200 มม.

Tube dia. mm	Cat. No.	Price	Special Price
127	495.38.020	930.-	550.-
152	495.38.120	1,040.-	620.-

Wall outlet canopy

หน้ากากกันแมลงสำหรับเครื่องดูดควัน แบบกันสาด



- Material: Plastic white
- Outer size: 200 x 200 mm

- วัสดุ: พลาสติก สีขาว
- ขนาดด้านนอก: 200 x 200 มม.

Tube dia. mm	Cat. No.	Price	Special Price
127	495.38.031	860.-	510.-
152	495.38.032	860.-	510.-

Aluminium flex connector

ตัวต่อปล่องระบายควัน



- Area of application: Connection of chimney to wall outlet
- Material: Plastic white
- Installation: Turn into the aluminium flexible duct and press it into the wall outlet

- ลักษณะการใช้งาน: สำหรับเชื่อมต่อปล่องระบายควันเข้ากับหน้ากากกันแมลง
- วัสดุ: พลาสติก สีขาว
- การติดตั้ง: หมุนเข้าเกลียวของปล่องท่อลมระบายอากาศ และสวมเข้ากับท่อของหน้ากากกันแมลง

Tube dia. mm	Cat. No.	Price	Special Price
127	495.38.040	360.-	210.-
152	495.38.140	360.-	210.-

HOOD ACCESSORIES

อุปกรณ์เสริมสำหรับเครื่องดูดควัน

Aluminium flexible duct

ท่อลมระบายอากาศ



- Area of application: Connection of chimney to wall outlet
- Material: Aluminium
- ลักษณะการใช้งาน: สำหรับเชื่อมต่อปล่องระบายควันเข้ากับหน้ากากกันแมลง
- วัสดุ: อะลูมิเนียม

Length mm	Tube dia. mm	Cat. No.	Price	Special Price
2,000	127	495.38.000	860.-	510.-
3,000	127	495.38.001	1,140.-	675.-
2,000	152	495.38.100	1,130.-	670.-
3,000	152	495.38.101	1,310.-	780.-

Wall outlet canopy, round

หน้ากากกันแมลงสำหรับเครื่องดูดควัน แบบกันสาด ทรงกลม



- Material: Stainless steel 304
- Finish: Powder coated grey
- Thickness: 0.5 mm
- วัสดุ: สแตนเลสสตีล 304
- สี: สีผิวเคลือบพ่นฝุ่นเทา
- ทหนา: 0.5 มม.

Tube dia. mm	Cat. No.	Price	Special Price
102	495.38.337	1,670.-	1,000.-
127	495.38.338	1,850.-	1,100.-
152	495.38.339	1,930.-	1,150.-